

AutoCAD / AutoCAD LT 企業研修プラン

数多くの企業研修ノウハウをもとに、**新入社員や初心者**の方向けに基本操作から図面作成までを習得するカリキュラムや、**中級者**の方向けにスキルアップを目的として応用機能を習得するカリキュラムをご用意いたしました。スキルや目的に併せてプランを選択することで、自由にカリキュラムを設定し、**短期間で効率良く**学習が行えます。

		基本操作	応用	作図演習
新入社員・初心者向け 基本操作プラン	2日間	✓		
新入社員・初心者向け 基本操作+応用プラン	3日間	✓	✓	
新入社員・初心者向け 基本操作+作図演習プラン	3日間	✓		✓

- 受講人数、講師の人数、実施会場、テキストの種類などの条件により価格は変動いたします。また、ご要望に応じて研修カリキュラムの追加や変更なども承ります。詳しくは担当営業、または裏面のお問い合わせ先までお問い合わせ下さい。

基本操作習得（2日間）

まずはここから！
(新入社員、初心者向け)

AutoCADを初めて使用する方を対象に、作図・編集コマンドを中心に基本操作を習得します。

①基本操作

コマンドの実行 / オプションの選択 / 図形選択

②図形作成の基本

線分、円、複写、オフセット、トリムなどの作図・編集コマンド / オブジェクトスナップなどの作図補助機能 / 座標入力

③建築平面図の編集

画層（レイヤ）の利用 / 作図・編集機能 / 図面の保存

④注釈

文字・寸法・引出線の設定と記入

⑤機械図面の編集

画層の設定 / オブジェクトプロパティ / 効率的な作図・編集機能 / 注釈の編集 / 設定のコピー

⑥印刷

用紙サイズ・尺度 / 色や線の太さの設定 / PDF出力

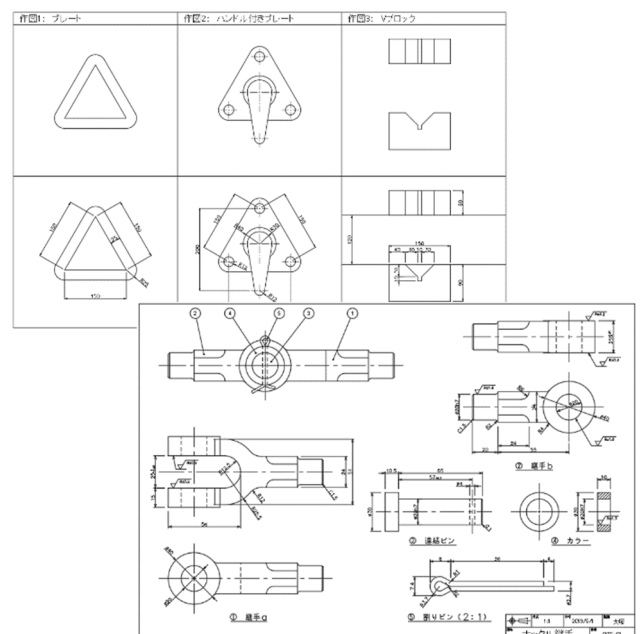

※定例開催コースの AutoCAD/LT Stage1 作図編、Stage2 設定編 と同等の内容となります。

AutoCADをより便利に活用する為に必要な応用機能を習得します。

①表

設定 / 作成 / Excelの表の貼り付け

②ブロック

登録 / 配置 / 更新 / ダイナミックブロック / 属性情報の付加

③外部参照

他図面とのリンク / 編集 / 管理

④レイアウト

尺度が混在したレイアウトの作成 / 連続印刷

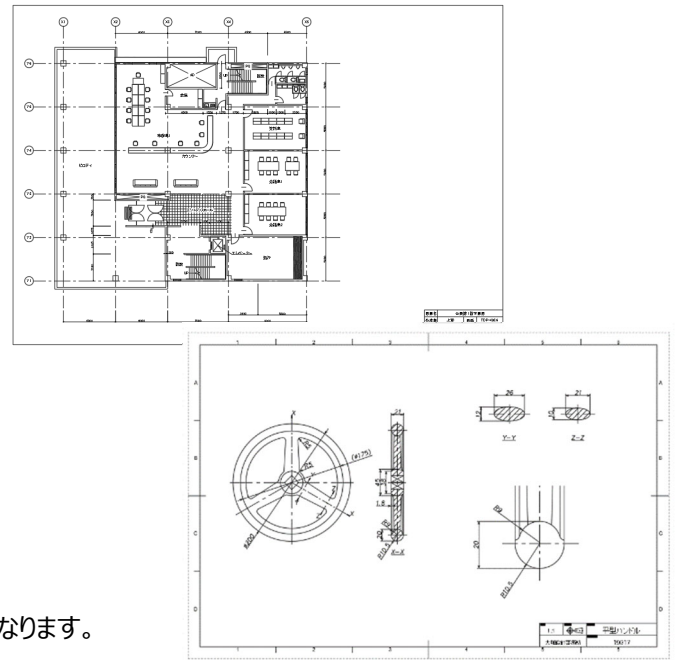

※定例開催コースの AutoCAD/LT Stage3 活用編 と同等の内容となります。

作図演習（1日間）

図面作成の一連の流れを確認できます
（新入社員、初心者向け）

図面の新規作成から完成までの流れを、実際に作図しながら確認する実践的なコースです。
演習は建設編・製造編から選択できるので、自社の業種に沿った図面で演習を行えます。

①テンプレート作成（各編共通）

単位管理 / 画層 / スタイルの作成 /
図面枠・表題欄 / テンプレートファイルの保存

②作図演習

（建設編） オフィスビルの作図
（製造編） 豆ジャッキの作図

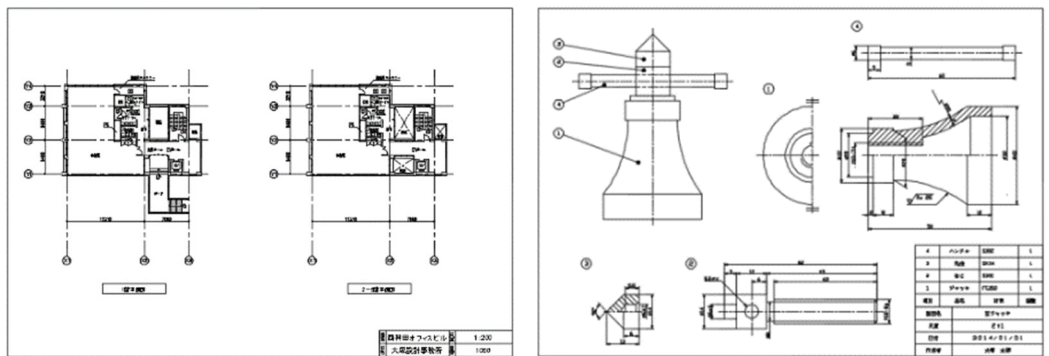

会社名、製品名などは、各社または各団体の商標もしくは登録商標です。この資料の内容や金額は、予告なく変更される場合があります。
この記載内容は、2024年7月現在のものです。

Copyright©2023 OTSUKA CORPORATION All Rights Reserved.

・お問い合わせは

株式会社大塚商会 MM本部 MMプロモーション部
営業時間 9:00～17:00（土・日・祝日を除く）

✉ biz-edu@otsuka-shokai.co.jp